

INSTRUCCIONES DE USO

FANGO 2000



rössle

Tecnología para estanques limpios

FANGO 2000



Aspirador para estanques



Índice de lenguas

Español 3 - 16



Más idiomas y la última versión para descargar:
www.der-saubere-teich.de/download-gebrauchsanleitungen

RÖSSLE AG

Tecnología para estanques limpios

Johann-Georg-Fendt-Strasse 50

D-87616 Marktoberdorf, Alemania

Teléfono: +49 (0) 8342 70 59 5-0

Correo e: info@roessle.ag

www.der-saubere-teich.de/en

Versión 09/23

rössle

Tecnología para estanques limpios

Instrucciones de uso FANGO 2000

Ha adquirido un aspirador para estanques de RÖSSLE AG.

Esta máquina ha sido desarrollada para la aspiración y el bombeo simultáneos de grandes volúmenes de agua o aguas residuales, ¡y no es adecuada como aspiradora en seco!

Índice

1. Preface	4
1.1 Operators of the FANGO 2000 pond suction cleaner	4
1.2 Explanation of the safety instructions	4
1.3 Retaining instructions	4
1.4 Obtaining documentation and information	4
1.5 Manufacturer's warranty	4
2. Product description	5
2.1 Purpose of the product and reasonably foreseeable misuse	5
2.2 Technical data	5
2.3 EC declaration of conformity	5
2.4 Product components	6
3. Safety instructions	6
3.1 How to use the product safely	6
3.2 Potential health consequences	7
4. Preparation	7
4.1 How to transport and store the product	7
4.2 Descriptive images	8
4.3 How to install the FANGO 2000 pond suction cleaner	9
5. Operation of the FANGO 2000 pond suction cleaner	9
5.1 How to use the product	9
5.2 Operation in combination with a pre-separator	11
5.3 Problems that may occur during use of the product	11
6. Maintenance, cleaning and repair of the pond suction cleaner	12
6.1 Maintenance and cleaning timing	12
6.2 How to clean the product	12
6.3 How to repair the product	13
7. Disposal	13
7.1 Disposal of product components	13
7.2 Disposal of packaging restraints	13
8. Accessories and spare parts orders	13
8.1 Included accessories	13
8.2 Spare parts and spare parts orders	14



1. Prólogo

1.1 Operadores del aspirador para estanques FANGO 2000

¡Las personas que no estén familiarizadas con el manual no deben utilizar el aspirador para estanques FANGO 2000!
¡Operación sólo por personas con la instrucción de seguridad adecuada!
Este aparato no debe ser utilizado por personas (incluidos niños) con capacidades físicas, sensoriales o mentales reducidas o con falta de experiencia y/o conocimientos, a menos que estén supervisadas o hayan recibido instrucciones sobre cómo utilizar el aparato por parte de una persona responsable de su seguridad. Los niños deben ser supervisados para asegurarse de que no juegan con el aparato.



1.2 Explicación de las instrucciones de seguridad

- **¡Nota!** Nota indica información importante pero no relacionada con situaciones potencialmente peligrosas.
- **¡Precaución!** Precaución se refiere a un peligro con un nivel de riesgo elevado que, si no se evita, provocará lesiones que pueden ser graves.
- **¡Precaución - Peligro de muerte!** Precaución - Peligro de muerte se refiere a un peligro con un nivel de riesgo alto que, si no se evita, provocará la muerte o lesiones graves.

1.3 Conserve las instrucciones

Asegúrese de haber leído y comprendido todo el manual y todas las instrucciones de seguridad antes de utilizar este producto. El incumplimiento de estas instrucciones puede provocar lesiones o la muerte. Siga todas las instrucciones. Esto evitará accidentes que podrían provocar daños materiales o lesiones. Conserve toda la información y las instrucciones de seguridad para futuras consultas y transmítalas a los siguientes usuarios del producto. El fabricante no se hace responsable de los daños materiales o lesiones derivados de una manipulación incorrecta o del incumplimiento de las instrucciones de seguridad. Tales casos anulan la garantía del producto.

1.4 Obtención de documentación e información

1.4.1 Internet

La última versión de la documentación está disponible en la siguiente página web: www.feuerwehr-sauger.de/es.

1.4.2 Solicitud de documentación

La documentación, las instrucciones de uso y la información técnica pueden solicitarse al fabricante RÖSSLE AG por teléfono llamando al +49 (0) 8342 70 59 5-0 o por correo electrónico a info@roessle.ag.

Los comentarios pueden enviarse por correo electrónico a info@roessle.ag. Esperamos recibir sus comentarios.

1.5 Garantía del fabricante

Este aparato tiene una garantía de 24 meses para usuarios privados y comerciales. El derecho de garantía comienza el día de la entrega. El recibo es válido como prueba de compra.

Los daños causados por material o mano de obra defectuosos se repararán gratuitamente dentro del período de garantía o se sustituirán las piezas dañadas, en cada caso a nuestra elección. Los daños causados por errores de instalación y funcionamiento, depósitos de cal, falta de cuidado, exposición a heladas, desgaste normal o intentos de reparación inadecuados no están cubiertos por esta garantía. Las modificaciones de la unidad anularán la garantía. No nos hacemos responsables de los daños consecuentes causados por fallos de la unidad o por un funcionamiento inadecuado. En caso de reclamación de garantía, solicite primero una orden de reparación a su distribuidor especializado o directamente al fabricante. A continuación, envíenos gratuitamente el aparato completo con todos los accesorios, junto con el comprobante de compra y la orden de reparación adjunta, a través del distribuidor especializado al que le compró el aparato.



2. Descripción del producto

2.1 Finalidad del producto y uso indebido razonablemente previsible

El aspirador para estanques FANGO 2000 de RÖSSLE AG está previsto como aparato para la aspiración y el bombeo simultáneos de grandes cantidades de agua o suciedad mediante presión negativa. El aparato garantiza una aspiración ininterrumpida. El FANGO 2000 está previsto exclusivamente para su uso como aspirador en húmedo y no debe utilizarse como aspirador en seco.

El aspirador para estanques FANGO 2000 sólo debe utilizarse con accesorios y componentes originales. Cualquier otro uso distinto al descrito en este manual se considera un uso inadecuado.

2.2 Datos técnicos

▪ Potencia de la turbina	1.200 vatios
▪ Potencia de la bomba de aguas sucias	900 vatios
▪ Capacidad de aspiración	8.000 l/h
▪ Longitud y diámetro de la manguera	10 m cada uno, \varnothing 38 mm
▪ Dimensiones	52 x 55 x 83 cm (anch. x prof. x alt.)
▪ Peso sin accesorios	18 kg
▪ Nivel sonoro	82 db (A)
▪ Clases de protección	Aspirador: IPX4, bomba de aguas sucias: IP68

2.3 Declaración de conformidad CE

RÖSSLE AG declara por la presente que el siguiente equipo eléctrico cumple los requisitos esenciales de las siguientes normas en cuanto a su diseño y construcción y en las versiones comercializadas por nosotros. En caso de modificaciones del equipo no acordadas con RÖSSLE AG, esta declaración perderá su validez.

Designación de los aparatos eléctricos: Aspirador para estanques

Tipo de aparato: FANGO 2000

Potencia absorbida: 1.200 vatios / 900 vatios

Reglamento pertinente de la UE: Reglamento sobre máquinas (UE) 2023/1230

Normas armonizadas

EN 60 335-1 : 2002 + A1 : 2004 + A11 : 2004 + A2 : 2006 + A12 : 2006 + A13 : 2008 + A14 : 2010/Part1

EN 60 335-2-69 : 2003 + A1 : 2004 + A2 : 2008/Part 2-69 EN 60335-2-41: 2003 + A1 : 2004/Part 2-41

EN 62 233 : 2008

Firma: _____

Nombre del firmante: Hubert Rössle

Función del firmante: CEO

Rössle AG

Pater-Hartmann-Strasse 23

87616 Marktoberdorf, Germany

Fecha: 05/09/2023

Hubert Rössle Nombre del representante autorizado del expediente técnico según la RSB (UE) 2023/1230: Rössle AG Pater-Hartmann-Strasse 23 87616 Marktoberdorf, Germany

2.4 Componentes del producto



3. Instrucciones de seguridad

¡Precaución! Este producto ha sido diseñado para un funcionamiento seguro. Sin embargo, debido a la naturaleza de su funcionamiento, existen riesgos potenciales al utilizar el producto. Familiarícese con estas instrucciones de funcionamiento antes de utilizar este producto. De lo contrario, podría sufrir lesiones graves o incluso la muerte.

3.1 Cómo utilizar el producto de forma segura

3.1.1 Información de seguridad para personas vulnerables

Este producto no está destinado a ser utilizado por personas (incluidos niños) con capacidades físicas, sensoriales o mentales reducidas, o con falta de experiencia y/o conocimientos, a menos que hayan recibido supervisión o instrucciones relativas al uso del producto por parte de una persona responsable de su seguridad. Los niños deben ser vigilados para asegurarse de que no juegan con el aparato.

3.1.2 Equipo de protección personal

No lleve nunca ropa holgada ni joyas. Mantenga el pelo, la ropa y los guantes alejados de las piezas móviles. La ropa suelta, las joyas o el pelo largo pueden quedar atrapados por las piezas en movimiento. Lleve equipo de protección personal adecuado, calzado resistente y antideslizante y protección auditiva.

3.1.3 Limitaciones y restricciones del producto

 **¡Precaución!** No utilice este aparato bajo la luz directa del sol. Esto puede provocar la generación de calor adicional, la deformación del aparato o incluso un defecto. En el peor de los casos, el contacto de la piel con un aparato expuesto al sol puede provocar quemaduras.

 **¡Precaución!** Utilice este aparato únicamente a una temperatura ambiente comprendida entre 0°C y +30°C.
¡Precaución - Peligro de muerte! Utilice este aparato sólo para aspirar y bombear agua y agua sucia. Nunca aspire objetos como líquidos o sustancias altamente inflamables, combustibles o explosivos, así como cenizas incandescentes. ¡Existe peligro de incendio y explosión!

3.1.4 Información de seguridad antes / durante la instalación

Con respecto a la seguridad antes / durante la instalación, siga las instrucciones de la sección 4 de este manual. La instalación sólo debe ser realizada por personal debidamente cualificado y formado o tras un estudio exhaustivo de las instrucciones del manual. El producto debe ponerse en funcionamiento de conformidad con las normas y reglamentos vigentes.

3.1.5 Indicaciones de seguridad relativas al uso

En relación con el uso del producto, siga las instrucciones de la sección 5 de este manual. El producto sólo puede ser utilizado por personal debidamente cualificado y formado o tras haber estudiado detenidamente las instrucciones del manual. El producto debe utilizarse respetando las normas y reglamentos vigentes. No lo utilice nunca sin supervisión.



¡Precaución - Peligro de muerte! No introduzca nunca la mano en la boca de aspiración cuando la bomba de aguas sucias esté en funcionamiento. El aparato genera una potencia de aspiración muy elevada durante su funcionamiento. No entre nunca en contacto con la boca de aspiración. No sostenga nunca la boca de aspiración sobre personas o animales.



¡Precaución - Peligro de muerte! Durante el uso del limpiador de succión de estanques FANGO 2000, está prohibido nadar en la masa de agua.

3.1.6 Indicaciones de seguridad relativas al mantenimiento y la limpieza

Todos los trabajos de limpieza y mantenimiento deben ser realizados exclusivamente por personal cualificado. Para garantizar la seguridad de funcionamiento del producto, éste debe someterse a revisiones periódicas de acuerdo con las instrucciones del fabricante. Para ello, siga las instrucciones del apartado 6 de este manual. El mantenimiento y la inspección deben realizarse con regularidad.

Nunca intente abrir o reparar el producto usted mismo de forma distinta a la descrita en estas instrucciones. Esto invalidará la garantía. Las reparaciones distintas a las descritas en estas instrucciones sólo pueden ser realizadas por el fabricante. Utilice únicamente accesorios originales y piezas de repuesto originales tanto para el mantenimiento como para la reparación. Véanse los apartados 2.4, 8.1 y 8.2. No está permitido realizar cambios ni modificaciones técnicas en el producto.

3.2 Posibles consecuencias para la salud

La inobservancia y el incumplimiento de las instrucciones de seguridad al utilizar el producto pueden provocar accidentes con lesiones leves y graves e incluso mortales para el usuario y/o las personas que se encuentren en las proximidades del lugar de utilización.



4. Preparación

4.1 Cómo transportar y almacenar el producto

4.1.1 Dimensiones y peso

Para los datos relativos a las dimensiones y el peso del producto, consulte el listado de la sección 2.2.

4.1.2 Transporte y desplazamiento del aparato

Al transportar el producto en un vehículo, respete todos los procedimientos de seguridad habituales. Asegúrese siempre de que la fijación sea suficiente para que no se produzcan movimientos bruscos ni inestabilidad. El aparato puede desplazarse fácilmente por el suelo mediante las ruedas integradas y el manillar.

4.1.3 Almacenamiento del producto

Cuando no utilice el aparato, vacíelo y límpielo. Guarde el aparato seco y limpio en un lugar seco con una temperatura superior a 0°C para evitar una posible congelación. Asegure siempre el aparato para evitar que ruede.

4.2 Imágenes descriptivas

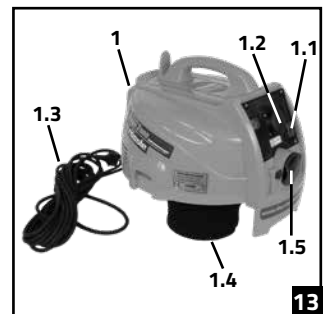
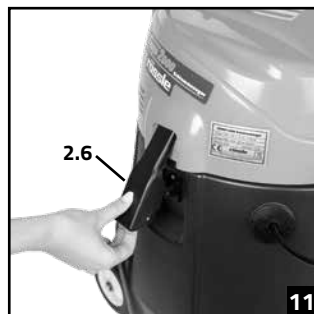
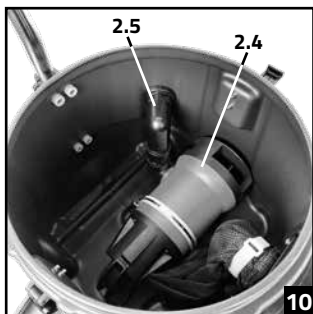
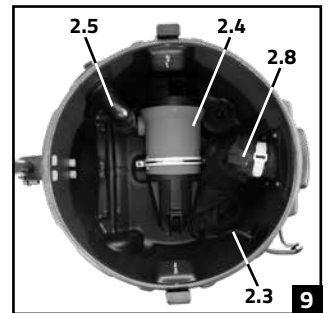
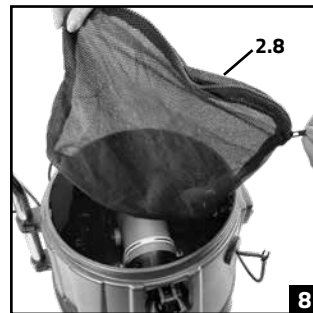
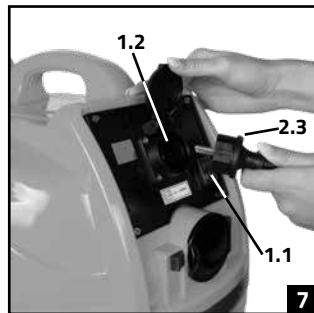
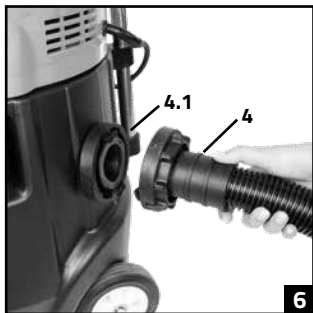
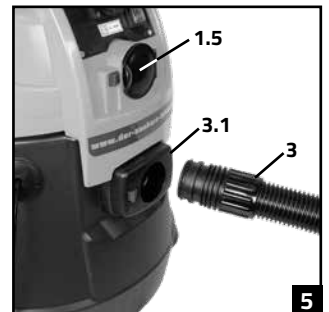
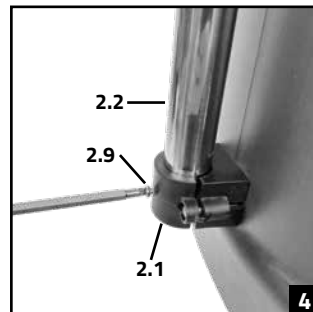
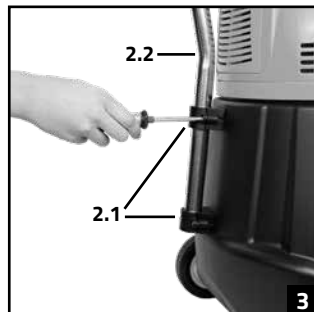
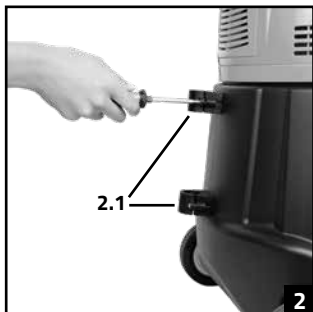



4.3 Cómo instalar el aspirador para estanques FANGO 2000

4.3.1 Retirada y eliminación de envases

Retire todos los elementos de transporte y embalaje. El embalaje protege el producto de daños durante el transporte. Almacene el embalaje o elimine los materiales de embalaje que ya no sean necesarios de acuerdo con la normativa local (consulte la sección 7.2).

4.3.2 Comprobación del contenido del paquete

Compruebe inmediatamente después de la entrega si la mercancía ha sufrido daños durante el transporte y si está completa (véase el alcance de suministro Fig. 1 y la lista siguiente). Reclame cualquier daño inmediatamente al transportista.

El alcance de suministro incluye:

- 1 Aspirador para estanques FANGO 2000
- 1 Instrucciones de uso
- 1 Manguera de aspiración, longitud 10 m, \varnothing 38 mm (3)
- 1 Manguera de drenaje, longitud 10 m, \varnothing 38 mm (4)
- 1 Barra telescópica de aluminio 1,2 - 3,6 m (5)
- 1 Cepillo triangular de aspiración de suelos, \varnothing 38 mm (6)
- 1 Boquilla de aspiración redonda, \varnothing 38 mm (7)

4.3.3 Instalación y preparación de la aplicación

- Fije la barra de la manija (2.1) en los soportes de la barra de la manija (2 piezas) proporcionados para este propósito en la parte posterior del tanque (2). Apriete los tornillos de las fijaciones para que el manillar quede firmemente asentado. Asegure también el manillar contra deslizamiento con el tornillo de bloqueo (2.9).
- Asegúrese de que el cabezal de aspiración (1) esté bien asentado en el depósito (2) y de que los clips de cierre (2.6) estén bien cerrados.



5. Funcionamiento del aspirador para estanques FANGO 2000

5.1 Cómo utilizar el producto

Cuando utilice el producto, tenga en cuenta las instrucciones de preparación para el uso de la sección 4.3.3, así como las siguientes instrucciones de funcionamiento.

5.1.1 Entorno operativo

- El aparato se puede utilizar en cualquier lugar en el que se deba extraer y bombear agua o suciedad y se den las condiciones espaciales y técnicas para su funcionamiento.
- El aparato no debe utilizarse como aspirador en seco, sino sólo como aspirador de agua/suciedad. El uso a pesar de componentes del producto faltantes/desmontados, así como el manejo inadecuado, provocará la pérdida de los derechos de garantía.
- Utilice este aparato sólo a una temperatura ambiente entre 0°C y +30°C.



¡Precaución! Cuando extraiga agua de lugares considerablemente más profundos, asegúrese de que no se produce un reflujó del agua bombeada. Si el extremo de la manguera de descarga (4) está situado a mayor altura que el aparato, deberá instalarse una válvula antirretorno/cierre de manguera entre el aparato y el acoplamiento de la manguera para evitar que el agua vuelva a fluir hacia el aparato (riesgo de inundación).



¡Precaución! No utilice este aparato bajo la luz directa del sol. Esto puede provocar la generación de calor adicional, la deformación del aparato o incluso un defecto. En el peor de los casos, el contacto de la piel con un aparato expuesto al sol puede provocar quemaduras.



¡Precaución! Utilice este aparato sólo en tiempo seco.



¡Precaución - Peligro de muerte! El aparato no debe utilizarse si pueden aspirarse sustancias como líquidos o sólidos altamente inflamables, combustibles o explosivos, así como cenizas incandescentes. Existe riesgo de incendio y explosión.



¡Precaución - Peligro de muerte! No sumerja nunca el cabezal de aspiración (1) en agua ni en ningún otro líquido. No sujete nunca el cabezal de aspiración (1) bajo el grifo y protéjalo siempre de las salpicaduras de agua.

5.1.2 Puesta en marcha / parada y funcionamiento del producto

- Asegúrese de que el aparato está colocado en una posición estable. Debe colocarse de forma que no pueda caer al agua ni volcarse. Si es posible, coloque el aparato a la altura del nivel del agua sobre una superficie plana. La posición perfecta (rendimiento óptimo) es aproximadamente 100 cm por encima del nivel del agua. El rendimiento disminuye al aumentar la altura.
- Conecte el extremo negro de la manguera de aspiración (3) a la toma de conexión (3.1) del depósito (2) (lado de aspiración) del aparato. Para ello, introduzca el extremo de la manguera en la toma de conexión (3.1) y presione hasta que encaje el extremo de la manguera.
- Conecte el acoplamiento en C de la manguera de desagüe (4) con el acoplamiento en C (4.1) del depósito (2) (lado de drenaje) del aparato. Coloque las lengüetas del semiacoplamiento de la manguera de drenaje (4) en los huecos correspondientes del acoplamiento (4.1) del depósito (2). Al girar el semiacoplamiento de la manguera de desagüe (4), los dos semiacoplamientos encajan.
- Coloque el extremo de la manguera de drenaje (4) en el lugar deseado, por ejemplo, en el terreno o en la red de alcantarillado, de acuerdo con las especificaciones oficiales.
- Enchufe el cable de la bomba con el tapón de la bomba (2.3) que sale del lateral del depósito (2) en la toma de corriente (1.2) de la cabeza de aspiración (1).
- La tapa de cierre (1.5) de la cabeza de aspiración (1) del aparato no tiene ninguna función.
- Conecte el enchufe de red (1.3) del aparato a una toma de corriente adecuada y suficientemente asegurada o a un generador de corriente DIN adecuado.



¡Precaución! Conecte el aspirador para estanques únicamente a una toma de corriente de 230 V debidamente instalada con contactos de protección y debidamente equipada con un interruptor diferencial (FI 30mA, RCD) (VDE O100T739). Si es necesario utilizar un cable alargador, asegúrese de que éste esté diseñado para la carga conectada de la unidad. Si se conecta un tambor de cable intermedio, éste debe estar completamente desenrollado para evitar una posible generación de calor.

- Conecte el accesorio de limpieza seleccionado (6, 7 o accesorios de limpieza adquiridos a Rössle no incluidos en el volumen de suministro) a la barra telescópica (5) y asegúrese de que el bloqueo encaje. Conecte también el ojal del extremo de la manguera de aspiración (3) al accesorio de limpieza seleccionado (6, 7).
- Encienda ahora el aparato con el interruptor de encendido/apagado (1.1) y sostenga el accesorio de limpieza (6, 7) elegido bajo el agua con ayuda de la barra telescópica (5) y desplácelo sobre la superficie a limpiar.
- El agua y la suciedad se aspiran y se bombean continuamente. Observe el extremo de la manguera de drenaje (4). Si no sale agua después de aprox. 30 segundos, apague el aparato durante aprox. 1 minuto con el interruptor de encendido/apagado y vuelva a iniciar el proceso de aspiración.
- Durante el proceso de aspiración, mire de vez en cuando el extremo de la manguera de drenaje (4) y observe si el agua residual aspirada se bombea adecuadamente.



¡Nota! Al aspirar pequeñas cantidades de líquido, el enchufe de la bomba (2.3) debe extraerse de la toma de corriente (1.2) del cabezal de aspiración (1). De este modo se evita que la bomba de aguas sucias (2.4) resulte dañada por funcionar en seco. Para vaciar el depósito (2), vuelva a enchufar la clavija del cable de la bomba (2.3) en la toma de corriente (1.2).



¡Nota! El aparato está equipado con un interruptor de flotador mecánico. Si éste se dispara, la potencia de aspiración se detiene aunque la turbina esté en funcionamiento. En este caso, siga las instrucciones del apartado 5.3.

Fin de la operación:

- Apague el aparato con el interruptor de encendido/apagado (1.1).
- Desconecte el enchufe de red (1.3) del aparato. No tire nunca del cable, sino sujete el enchufe para desconectar el aparato de la red.
- Extraiga el enchufe de la bomba (2.3) de la toma de corriente (1.2) del cabezal de aspiración (1). No tire nunca del cable, sino sujete el enchufe.
- Desconecte las mangueras conectadas (manguera de aspiración (3) y manguera de drenaje (4)) de las conexiones respectivas (3.1, 4.1) del depósito (2). La manguera de drenaje (4) se desconecta girando el semiacoplamiento del lado de la manguera. La manguera de aspiración (3) se desconecta presionando el botón rojo de la conexión de aspiración (3.1) hacia dentro, en dirección a la manguera de aspiración.
- Abra los clips de cierre (2.6) del cabezal de aspiración (1) y retire el cabezal de aspiración (1) para vaciar los restos de agua y suciedad del depósito (2). Asegúrese de que el tapón de la bomba (2.3) no entre en contacto con el agua y la suciedad.
- A continuación, vuelva a colocar el cabezal de aspiración (1) en el depósito (2) y móntelo bloqueando los clips de cierre (2.6).

5.1.3 Comprobaciones antes (y después) de utilizar el producto



- Compruebe que el aparato no esté dañado.

¡Precaución! El aspirador para estanques FANGO 2000 no debe utilizarse con el cable de red (1.3) dañado o con otros daños (daños por caída).

- Compruebe si la bomba de aguas sucias (2.4) y la válvula de retención (2.5) están correctamente instaladas y fijadas en el depósito (2).
- Compruebe si las mangueras (3 y 4) y los accesorios de aspiración utilizados presentan daños.
- Compruebe que el cable de alimentación (1.3) y el cable de la bomba (2.3) no estén dañados.
- Compruebe si el prensaestopas (2.7) está dañado. Los golpes en el prensaestopas pueden dañar el cable de la bomba y provocar fugas en el depósito (2).

5.2 Funcionamiento en combinación con un preseparador

Esta sección sólo es relevante si desea utilizar el aspirador para estanques FANGO 2000 en combinación con un preseparador. Estas instrucciones se refieren al uso de los preseparadores o preseparadores ULTRA del propio fabricante y no son instrucciones para el uso del aspirador para estanques FANGO 2000 en combinación con preseparadores de otros fabricantes.

5.2.1 Conexión del preseparador al aspirador para estanques FANGO 2000

- Asegúrese de que el aparato y el preseparador están colocados en posiciones estables. Ambos deben colocarse de forma que no puedan caer al agua ni volcarse. Si es posible, coloque el dispositivo y el preseparador a la altura del nivel del agua sobre una superficie plana. La posición ideal para el funcionamiento es como máximo 100 cm por encima del nivel del agua.
- Sólo cuando utilice el FANGO 2000 en combinación con el preseparador ULTRA:
Conecte el acoplamiento C de la toma de conexión (parte del juego de conexión disponible por separado para FANGO 2000) al acoplamiento C del separador previo (lado de aspiración). Coloque los salientes del semiacoplamiento del manguito de conexión en los huecos correspondientes del acoplamiento del separador previo. Al girar el semiacoplamiento en el manguito de conexión, los dos semiacoplamientos encajan.
- Conecte el extremo negro de la manguera de aspiración (3) a la toma de conexión del separador previo (lado de aspiración). Para ello, introduzca el extremo de la manguera en el manguito de conexión (3.1) y presione hasta que encaje.
- Conecte el acoplamiento C de la manguera de conexión suministrada con el separador previo al acoplamiento C del separador previo (lado de vaciado). Inserte los salientes del semiacoplamiento de la manguera de conexión en los huecos correspondientes del acoplamiento del separador previo. Los dos semiacoplamientos encajan girando el semiacoplamiento de la manguera de conexión. Conecte también el otro extremo de la manguera de conexión a la toma de conexión (3.1) del depósito (2) (lado de aspiración) del aparato. Para ello, introduzca el extremo de la manguera en la toma de conexión (3.1) y presione hasta que encaje.
- Conecte el acoplamiento en C de la manguera de drenaje (4) con el acoplamiento en C (4.1) del depósito (2) (lado de drenaje) del aparato. Coloque los salientes del semiacoplamiento de la manguera de drenaje (4) en los huecos correspondientes del acoplamiento (4.1) del depósito (2). Al girar el semiacoplamiento de la manguera de drenaje (4), los dos semiacoplamientos encajan.

5.2.2 Arranque / parada y funcionamiento en combinación con un preseparador

Como el aspirador para estanques FANGO 2000 está diseñado como aspirador, el funcionamiento del aparato en combinación con un preseparador no difiere del funcionamiento normal del aparato. Para el funcionamiento del aparato en combinación con el preseparador, consulte el apartado 5.1.2 a partir del punto 4.

5.3 Problemas que pueden ocurrir durante el uso del producto



¡Precaución - Peligro de muerte! La solución de todos los problemas pasa por apagar el aparato y desconectar la alimentación eléctrica. De lo contrario, pueden producirse accidentes que causen lesiones graves o la muerte al usuario y/o a las personas que se encuentren en las proximidades del lugar de utilización.



Nota! Para proteger el aparato, se ha instalado un interruptor de flotador mecánico que se activa cuando el nivel de líquido en el depósito (2) sube demasiado. Esto detiene la potencia de aspiración aunque la turbina esté en funcionamiento. Si se dispara el interruptor mecánico de flotador, proceda como se indica a continuación:

- Apague el aparato con el interruptor de encendido/apagado (1.1) y desenchufe la clavija de red (1.3) de la toma de corriente.

- Extraiga el enchufe de la bomba (2.3) de la toma de corriente (1.2) de la cabeza de aspiración (1).
- Abra los clips de cierre (2.6) y retire el cabezal de aspiración (1) del depósito (2).
- Elimine la suciedad o los cuerpos extraños que se encuentren delante de la abertura de aspiración de la bomba de aguas sucias (2.4) (véase también el apartado 6.2.2).
- A continuación, vuelva a montar el aparato, cierre los clips de cierre (2.6) para fijar el cabezal de aspiración (1) en el depósito (2), introduzca el enchufe de la bomba (2.3) en la toma de corriente (1.2) del cabezal de aspiración (1), vuelva a conectar la conexión a la red introduciendo el enchufe de red (1.3) y continúe el funcionamiento después de encender el aparato mediante el interruptor de encendido/apagado (1.1).



¡Nota! Para proteger la turbina de aspiración, se ha incorporado un controlador de limitación de temperatura, que se activa si existe riesgo de sobrecalentamiento del aparato. El aparato se desconectará.

Si se ha disparado el limitador de temperatura:

- Pulse el interruptor de encendido/apagado (1.1) y desconecte la conexión de alimentación desenchufando el enchufe de red (1.3) y deje que el aparato se enfríe.
- Una vez transcurrido el tiempo de enfriamiento, vuelva a conectar la alimentación eléctrica enchufando la clavija de red (1.3) y podrá utilizar el aparato como de costumbre tras encenderlo con el interruptor de encendido/apagado (1.1).

Una disminución de la potencia de aspiración puede tener las siguientes causas:

- El enchufe de la bomba (2.3) de la bomba de aguas sucias (2.4) no está enchufado en la toma de corriente (1.2) del cabezal de aspiración (1.1).
- La junta del cabezal de aspiración (1) no sella correctamente o la tapa de la manguera de desagüe residual (2.2) no está bien cerrada, por lo que se altera el vacío en el aparato y se aspira aire.
- La bolsa de red (2.8) del depósito está demasiado llena. Apague el aparato mediante el interruptor de encendido/apagado (1.1) y desconecte la conexión a la red desenchufando el enchufe de red (1.3). Abra los clips de cierre (2.6) y extraiga el cabezal de aspiración (1) del depósito (2). Retire la bolsa de red y vacíela.
- La abertura de aspiración de la bomba de aguas sucias (2.4) está obstruida. Apague el aparato mediante el interruptor de encendido/apagado (1.1) y desconecte la conexión de red desenchufando el enchufe de red (1.3). Abra los clips de cierre (2.6) y retire el cabezal de aspiración (1) del depósito (2). Siga ahora las instrucciones de limpieza de la bomba de aguas sucias del apartado 6.2.2.

El aparato se vuelca durante el uso:

- ¡Extraiga inmediatamente y sin demora el enchufe de red (1.3)!
- Vuelva a colocar el aparato en su posición original y pulse una vez el interruptor de encendido/apagado (1.1).
- Abra los clips de cierre (2.6) del cabezal de aspiración (1) y retire el cabezal de aspiración (1) para vaciar los restos de agua y suciedad del depósito (2). Asegúrese de que el tapón de la bomba (2.3) no entre en contacto con el agua y la suciedad.
- Antes de reanudar el trabajo encendiendo el aparato mediante el interruptor de encendido/apagado (1.1), asegúrese de que no haya entrado líquido en el cabezal de aspiración (1).

Otros problemas posibles:

- La manguera de aspiración (3) está obstruida. Compruebe y retire los objetos extraños.
- La manguera de drenaje (4) está obstruida. Compruebe y retire los cuerpos extraños.
- El accesorio de limpieza (6, 7) está bloqueado. Compruebe y retire los objetos extraños.
- La altura de impulsión es demasiado alta para la bomba de aguas sucias (2.4) o la manguera de drenaje (4) está demasiado inclinada hacia arriba.
- La altura de aspiración es demasiado elevada. Coloque el aparato en un lugar más bajo y cercano a la superficie del agua.



6. Mantenimiento, limpieza y reparación del aspirador para estanques

6.1 Mantenimiento y plazos de limpieza

El aparato debe limpiarse y mantenerse después de cada uso. Además, antes de utilizar el aparato se debe realizar una comprobación de uso (véase el apartado 5.1.3). El usuario no debe realizar ningún trabajo de mantenimiento o limpieza distinto de las medidas indicadas en estas instrucciones. En caso de reclamación, póngase en contacto con su distribuidor o con el fabricante.



6.2 Cómo limpiar el producto

¡Precaución! El aparato debe estar apagado y desconectado de la red eléctrica en todo momento durante las operaciones de limpieza y mantenimiento.



6.2.1 Limpieza del cabezal de aspiración y del depósito

- Extraiga el enchufe de la bomba (2.3) de la toma de corriente (1.2) del cabezal de aspiración (1).
- Abra los clips de cierre (2.6) del depósito (2), levante el cabezal de aspiración (1) del depósito (2) y límpielo con un paño seco.

¡Precaución! El cabezal de aspiración (1) y el enchufe de red (1.3) no deben salpicarse ni sumergirse en agua.

- Retire el filtro de esponja de la cesta del flotador y enjuáguelo a fondo para eliminar la suciedad. A continuación, vuelva a colocar el filtro de esponja en la cesta del flotador.
- Saque la suciedad del depósito (2) y rocíe el depósito (2) con agua. Asegúrese de que el tapón de la bomba (2.3) no entre en contacto con el agua y la suciedad.
- A continuación, puede volver a montar el aparato. Cierre los clips de cierre (2.6) para montar firmemente el cabezal de succión (1) en el depósito (2).

6.2.2 Limpieza de la bomba de aguas sucias

- Extraiga el enchufe de la bomba (2.3) de la toma de corriente (1.2) del cabezal de aspiración (1).
- Abra los clips de cierre (2.6) del depósito (2), levante el cabezal de aspiración (1) del depósito (2) y límpielo con un paño seco.
- Llene el depósito (2) con agua fresca y limpia.
- Conecte el acoplamiento C de la manguera de drenaje (4) con el acoplamiento C (4.1) del depósito (2) (lado de drenaje) del aparato. Coloque los salientes del semiacoplamiento de la manguera de drenaje (4) en los huecos correspondientes del acoplamiento (4.1) del depósito (2). Al girar el semiacoplamiento de la manguera de drenaje (4), los dos semiacoplamientos encajan.
- Coloque el extremo de la manguera de drenaje (4) en el lugar deseado, por ejemplo, en el terreno o en la red de alcantarillado.
- Inserte el enchufe de la bomba (2.3) en una toma de corriente adecuada y con suficiente fusible para conectar la bomba a la red eléctrica.
- La bomba de aguas sucias (2.4) empieza a bombear automáticamente el agua del depósito (2).



¡Nota! Asegúrese de que la bomba de aguas sucias (2.4) no funciona sin bombear agua. En cuanto haya salido el agua del depósito (2), extraiga inmediatamente el enchufe de la bomba (2.3) de la toma.

- Vierta el agua que quede en el depósito (2). Para ello, abra los clips de cierre (2.6) del depósito (2) y levante el cabezal de aspiración (1) del depósito (2). Asegúrese de que el tapón de la bomba (2.3) no entre en contacto con agua ni suciedad.
- Desconecte la manguera de drenaje conectada (4) del acoplamiento C (4.1) del depósito (2) girando el semiacoplamiento del lado de la manguera.
- A continuación, puede volver a montar el aparato. Cierre los clips de cierre (2.6) para montar firmemente el cabezal de aspiración (1) en el depósito (2).

6.3 Cómo reparar el producto

No intente nunca abrir el aparato usted mismo ni sustituir el cable de alimentación (1.3). Encargue las reparaciones únicamente al fabricante (o a especialistas autorizados). En este caso, diríjase a su distribuidor, taller de servicio o al fabricante. Las reparaciones inadecuadas pueden causar daños considerables al usuario. Antes de su reutilización, todas las piezas deben estar correctamente montadas. Consulte también el apartado 1.5. Si tiene alguna pregunta, póngase en contacto con Leonhard Rössle por correo electrónico (leonhard@roessle.ag).



7. Eliminación



7.1 Eliminación de los componentes del producto

El producto no debe tirarse a la basura doméstica, sino que debe enviarse a recogida selectiva. Las piezas viejas o desgastadas deben eliminarse de la forma más ecológica posible, por ejemplo, llevándolas a un centro de reciclaje autorizado. Es su responsabilidad llevar el aparato a un lugar adecuado para su eliminación y reciclaje, contribuyendo así a la protección del medio ambiente. Póngase en contacto con las autoridades locales para obtener las directrices de eliminación aplicables e información sobre los puntos de recogida municipales responsables de usted.



7.2 Eliminación de los envases

Los envases pueden eliminarse en las instalaciones de reciclaje locales. Si elimina correctamente los residuos del embalaje, contribuirá a evitar posibles peligros para el medio ambiente y la salud. Póngase en contacto con las autoridades locales para obtener las directrices de eliminación aplicables e información sobre los puntos de recogida municipales que le corresponden.



8. Accesorios y piezas de recambio

8.1 Accesorios incluidos

Nombre del artículo	Número de artículo
FANGO 2000 Aspirador para estanques	FAN2000
Manguera de aspiración, longitud 10 m, ø 38 mm	SZ802
Manguera de drenaje, longitud 10 m, ø 38 mm	SZ807
Barra telescópica de aluminio 1,2 - 3,6 m	SZ953
Cepillo triangular de aspiración de suelos, ø 38 mm	SZ338
Boquilla de aspiración, redonda, ø 38 mm	SZ601

8.2 Piezas de recambio y pedidos de piezas de recambio

Para pedir piezas de recambio, especifique el tipo de aparato, la denominación y la posición a partir de los siguientes datos. Dirija su pedido de piezas de recambio a su distribuidor o directamente a RÖSSLE AG. Por correo electrónico a info@roessle.ag o por correo postal a la siguiente dirección:

RÖSSLE AG
Johann-Georg-Fendt-Strasse 50
D-87616 Marktoberdorf, Alemania

Nombre del artículo	N° del art.
Cabeza de aspiración incl. turbina	FAN190
Mango (cabeza de aspiración)	SZ4_1
Placa de toma de corriente con toma de corriente	FAN2009
Toma de corriente	HYDRED152
Interruptor de encendido/apagado	SZ4_52
Tapa (sin función)	SZ1_4
Filtro de aire	SZ2_22
Marco del filtro de aire	SZ2_25
Tapa del filtro de aire	SZ1_8
Cable eléctrico, 10 m	FAN192
Junta de cabeza	SZ356
Turbina de aspiración	FAN2001
Interruptor térmico para turbina de aspiración	FAN2019
Flotador	SZ2-38
Cesta con flotador	SZ2_39
Filtro de esponja	SZ2_41
Bomba de aguas sucias	FAN2007
Condensador para bomba de aguas sucias	FAN2007-1
Cable eléctrico de la bomba	SZ4_53
Soporte de bomba	FAN201
Válvula de retención	FAN2012
90° rodilla tubo de conexión	SZ4-39
Bolsa filtrante, incl. cierre	FAN2006

Nombre del artículo	N° del art.
Depósito incl. chasis y clips de cierre	SZ4_7
Barra con empuñadura	SZ4_2
Soporte del asidero	SZ4_3
Tornillo para soporte del asidero	SZ4_4
Tornillo de bloqueo para fijar SZ4_2	SZ4_5
Prensaestopas	FAN2015
Clip de cierre	SZ4_8
Enchufe de conexión de aspiración, hembra	SZ103-2
Conexión de aspiración, macho	SZ103-3
Junta para manguera de aspiración, ø 38 mm	SZ357
Manguera de aspiración, 10 m, ø 38 mm	SZ802
Joint connection for suction hose	FAN2090
Acoplamiento en C, ø 38 mm, lado del depósito	FAN2011
Anillo de junta, para FAN2011	FAN2011-1
Acoplamiento en C, ø 38 mm, lado de la manguera	FAN2003
Junta para manguera de drenaje, ø 38 mm	SZ359
Manguera de drenaje, 10 m, ø 38 mm	SZ807
Kit de reparación rueda delantera	FAN2092
Rueda delantera	SZ4_46
Rueda trasera	SZ4_49
Eje trasero	SZ4_51
Circlip para eje trasero	SZ4_50

Para ver una vista en despiece del dispositivo, incluidos los números de posición, consulte la página 16.

PIEZAS DE RECAMBIO FANGO 2000

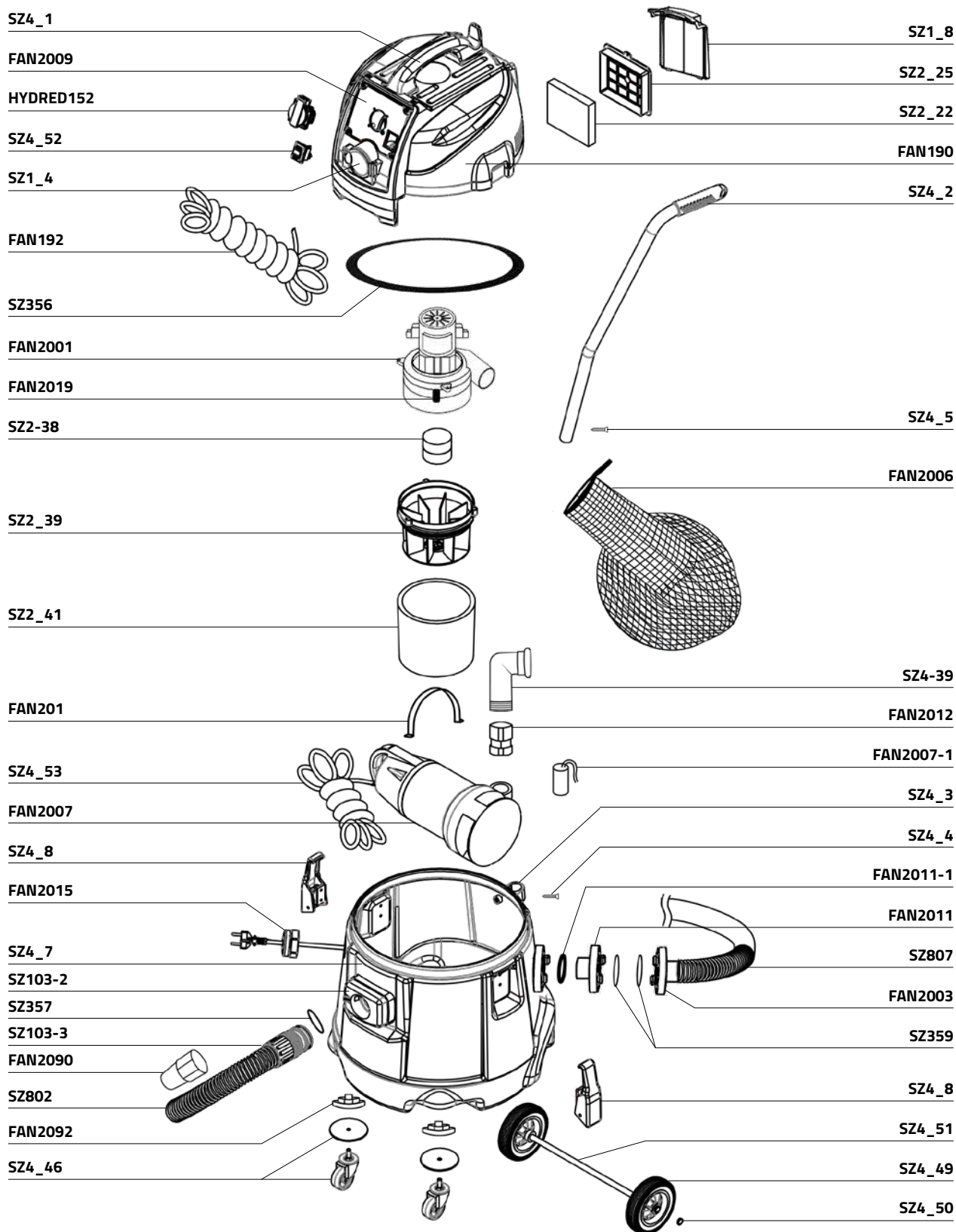

rössle

Tecnología para estanques limpios



rössle

RÖSSLE AG

Tecnología para estanques limpios

Johann-Georg-Fendt-Strasse 50

D-87616 Marktoberdorf, Germany

Teléfono: +49 (0) 8342 70 59 5-0

Correo e.: info@roessle.ag

www.der-saubere-teich.de/en